

ОАО "Речицадрев" ИНСТРУКЦИЯ ПО СБОРКЕ, УХОДУ И ЭКСПЛУАТАЦИИ

ЕАС Тумба Р 330.16

из н-ра мебели для общей комнаты "Данте" Р 330

ОБЩИЕ ТРЕБОВАНИЯ К СБОРКЕ

Перед сборкой ознакомьтесь с инструкцией, обратите внимание на обозначение деталей, нанесенные на нелицевой кромке.

Сборку рекомендуется производить на полу (на мягкой ткани или картоне).

Шурупы, винты для крепления фурнитуры заворачивайте отверткой в насверленные отверстия.

При сборке соблюдайте осторожность, чтобы не нанести механические повреждения поверхностям. Ударять по деталям молотком с целью их присоединения не допускается - следует подкладывать деревянные бруски-прокладки, обложенные мягкой тканью.

Инструмент для сборки в комплект не входит.

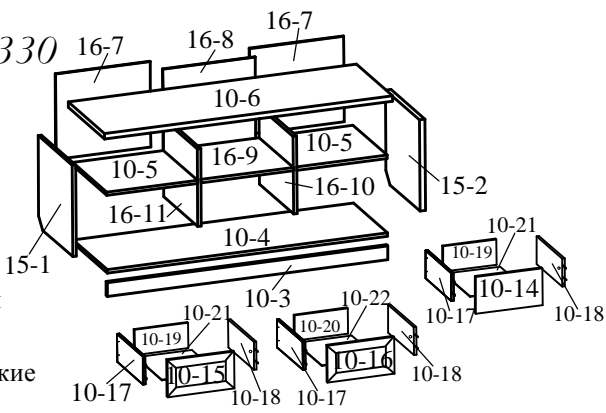
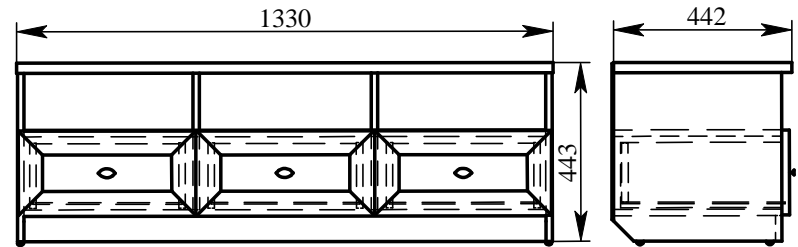

Тумба Р 330.16

Комплектность деталей

- 15-1 стенка вертикальная 1 шт.
- 15-2 стенка вертикальная 1 шт.
- 10-3 стенка передняя 1 шт.
- 10-4 стенка горизонтальная 1 шт.
- 10-5 стенка горизонтальная 2 шт.
- 10-6 крышка 1 шт.
- 16-7 стенка задняя 2 шт.
- 16-8 стенка задняя 1 шт.
- 16-9 стенка горизонтальная 1 шт.
- 16-10 перегородка 1 шт.
- 16-11 перегородка 1 шт.
- 10-14 стенка передняя ящика 1 шт.
- 10-15 стенка передняя ящика 1 шт.
- 10-16 стенка передняя ящика 1 шт.
- 10-17 стенка боковая ящика 3 шт.
- 10-18 стенка боковая ящика 3 шт.
- 10-19 стенка задняя ящика 2 шт.
- 10-20 стенка задняя ящика 1 шт.
- 10-21 дно ящика 2 шт.
- 10-22 дно ящика 1 шт.

ПОРЯДОК ПРЕДЪЯВЛЕНИЯ ПРЕТЕНЗИЙ

- 1 Претензии по качеству и комплектности мебели должны направляться покупателем непосредственно в магазин, где приобретена мебель, с обязательным приложением чека.
- 2 Претензии от покупателей торговыми организациями принимаются в течение гарантийного срока - 24 месяца со дня приобретения.
- 3 По дефектам, появившимся из-за несоблюдения покупателем правил эксплуатации и ухода за мебелью, претензии не принимаются.

КОМПЛЕКТНОСТЬ ФУРНИТУРЫ И МЕТИЗОВ

Поз.	Наименование	Кол-во, шт.	
01	Подпятник регулир. М6	5	
02	Стяжка эксцентрик. для полок	12	
03	Ввинчиваемый дюбель	12	
04	Стяжка 6,3x50	8+12	
05	Заглушка МГ 013	4	
06	Ключ к поз. 04	1	
07	Шайба ФБ 076-000-02	12	
08	Ручка +винт М4х14	3 3	
09	Уголок ФБ II 080-000	3	
10	Стяжка эксцентрик.(Rastex)	6	
11	Ввинчиваемый дюбель	6	
12	Заглушка к п.10	6	
13	Стяжка 2.16-Д	8	
14	Направляющие L - 400мм	3 к-та	
15	Шайба ФБ 296-000-02	9	
	Шурупы: 4x13(направляющая)	42	
	4x16 (уголок)	12	
	3x20 (дно ящика)	12	
	Гвозди 2x20 (ст. задняя)	31	

ПРАВИЛА ЭКСПЛУАТАЦИИ И УХОДА

Сохранность и долговечность мебели зависит от правильного пользования и ухода за ней:

- поверхность изделий следует предохранять от попадания влаги и применяемых в быту кислот, щелочей, растворителей;
- удаление пыли с поверхностей следует производить сухой мягкой тканью;
- периодически подтягивайте винты в винтовых соединениях в случае их послабления.

Порядок сборки

1 Прикрепите съёмную фурнитуру к деталям:

- 1.1 подпятники 01 к краям стенок вертикальных 15-1, 15-2, стенки передней 10-3 - регуляторы уровня вернуть во втулки, предварительно установленные в отверстия;
- 1.2 ручки 08 к передним стенкам ящиков 10-14, 10-15, 10-16 винтами М4х14,
- 1.3 направляющие 14 шурупами 4х13 к стенкам вертикальным 15-1, 15-2, перегородкам 10-10, 10-11, к стенкам боковым ящиков 10-17, 10-18 (в конце сборки ящика) (узел 1, сборка стр.2);
- 1.4 уголки 09 шурупами 4х16 к стенке передней 10-3, а затем к стенке горизонтальной 10-4 (узел 2).

2 Собрать тумбу Р 330.16:

- 2.1 соедините стенку горизонтальную 10-4:- со стенками вертикальными 15-1, 15-2; (узел 3), с перегородками 16-11, 16-10 (узел 4) -при помощи стяжек 04, заворачивая их ключом 06. Закройте видимые головки стяжек 04 заглушками 05;
- 2.2 соедините стенки горизонтальные 10-5:- со стенкой вертикальной 15-1 и перегородкой 16-11, со стенкой вертикальной 15-2 и перегородкой 16-10, стенку горизонтальную 16-9 с перегородками 16-11, 16-10 - надевая стяжки эксцентриковые для полок 02 на винчиваемые дюбеля 03 (предварительно ввернув дюбеля в отверстия стенок вертикальных и перегородок), поверните отверткой до плотного присоединения деталей (узел 5);
- 2.3 соедините крышку 10-6 со стенками вертикальными 15-1, 15-2, перегородками 16-11, 16-10- при помощи стяжек угловых 13 (узел 6);
- 2.4 к корпусу изделия прикрепите задние стенки 16-7, 16-8 - при помощи гвоздей 2х20 по периметру и с шайбами 15 на стыках (узел 7);
- 2.5 установите собранные ящики в направляющие 14 (согласно схемы сборки).

Узел 1

УСТАНОВКА ШАРИКОВЫХ НАПРАВЛЯЮЩИХ

Надавив на деблокировочный рычаг, снимите внутренние подвижные планки направляющих и закрепите шурупами 4х13 к боковым стенкам ящика.

В соответствии со схемой присадки закрепите шурупами 4х13 внешние неподвижные планки направляющих на вертикальные стенки корпуса.

Вставьте ящик внутренними направляющими в подвижные части внешних направляющих в корпусе изделия. Задвиньте ящик до фиксации деблокировочным рычагом.

Для снятия ящика также используйте деблокировочный рычаг.

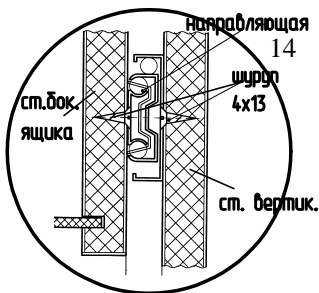

Узел 2

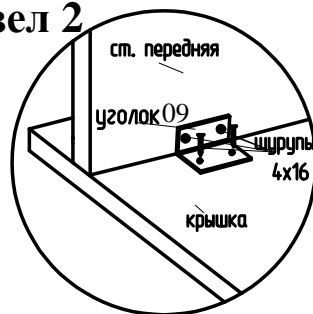

Узел 3

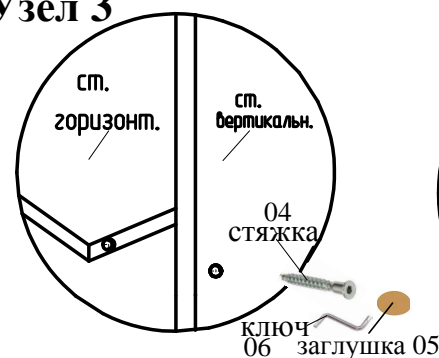

Узел 4

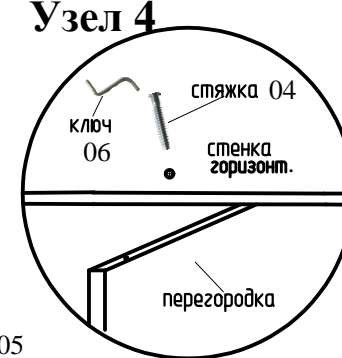

Узел 5



Узел 6

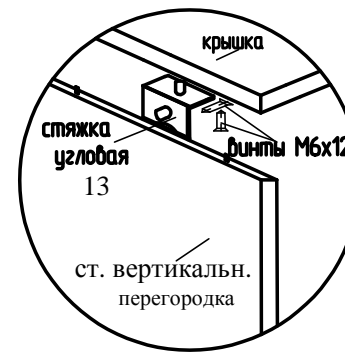

Узел 7

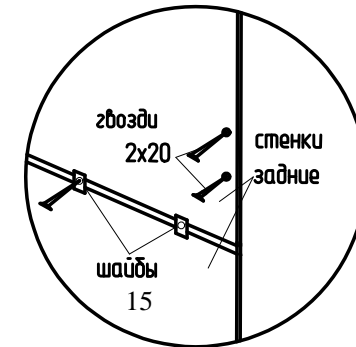

Сборка ящика

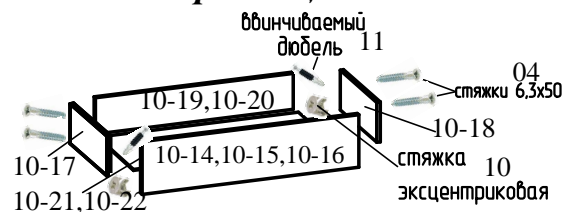

1. Соедините стенки боковые ящика 10-17, 10-18 со стенкой задней 10-19(10-20)при помощи стяжек 04, заворачивая их ключом 06;
2. соедините стенку переднюю 10-14 (10-15), (10-16) со стенками боковыми 10-17, 10-18 при помощи шкантов, установленных в стенках боковых, стяжек эксцентриковых 10, винчиваемых дюбелей 11: а) дюбеля 11 установите в отверстия стенки передней; б) установите стенку переднюю так, чтобы дюбеля 11 вошли в отверстия стенок боковых; в) вставьте эксцентрики 10 в отверстия стенок боковых, цепляя головки дюбелей 11 и поверните отверткой по часовой стрелке до плотного соединения деталей.
Вставьте в пазы эксцентриков 10 заглушки 12;
3. вставьте дно ящика 10-21 (10-22) в пазы стенок боковых 10-17, 10-18 и стенки передней 10-14 (10-15), (10-16), затем шурупами 3х20 с шайбами 07 прикрепите к нижней кромке стенки задней 10-19 (10-20).